

YÊU CẦU KỸ THUẬT:

- Độ dày thân bồn: 1,0 mm.
- Số tấm ghép thân: 1 tấm khổ 1220.
- Các chi tiết khác theo tiêu chuẩn của công ty.

TẬP ĐOÀN TÂN Á ĐẠI THÀNH
APPROVED
03/1/1/2022

	Ngày	Tên	Ký	 TẬP ĐOÀN TÂN Á ĐẠI THÀNH CÔNG TY TÂN Á HƯNG YÊN
Thiết kế	25.12.2021	Vũ Đình Hiếu	<i>Hieu</i>	
Kiểm tra 1		Chữ Tiên Hào	<i>MT</i>	
Kiểm tra 2		Hà Mạnh Linh	<i>HL</i>	
Lịch sử thay đổi				
Lần	Ngày	Nội dung		
2	01.01.2022	Điều chỉnh thay thế các bản vẽ đã ban hành trước		
Bồn Inox 5000N Ø2200				Phạm vi kỹ thuật Lưu hành: Nhà máy <input type="checkbox"/> Khách hàng <input checked="" type="checkbox"/> Loại: Thông thường <input checked="" type="checkbox"/> Hàng đặt <input type="checkbox"/>
Quyền:				Bản vẽ số:
Tỉ lệ				Số lượng:
Sai số kỹ thuật: ±2%				© ◀

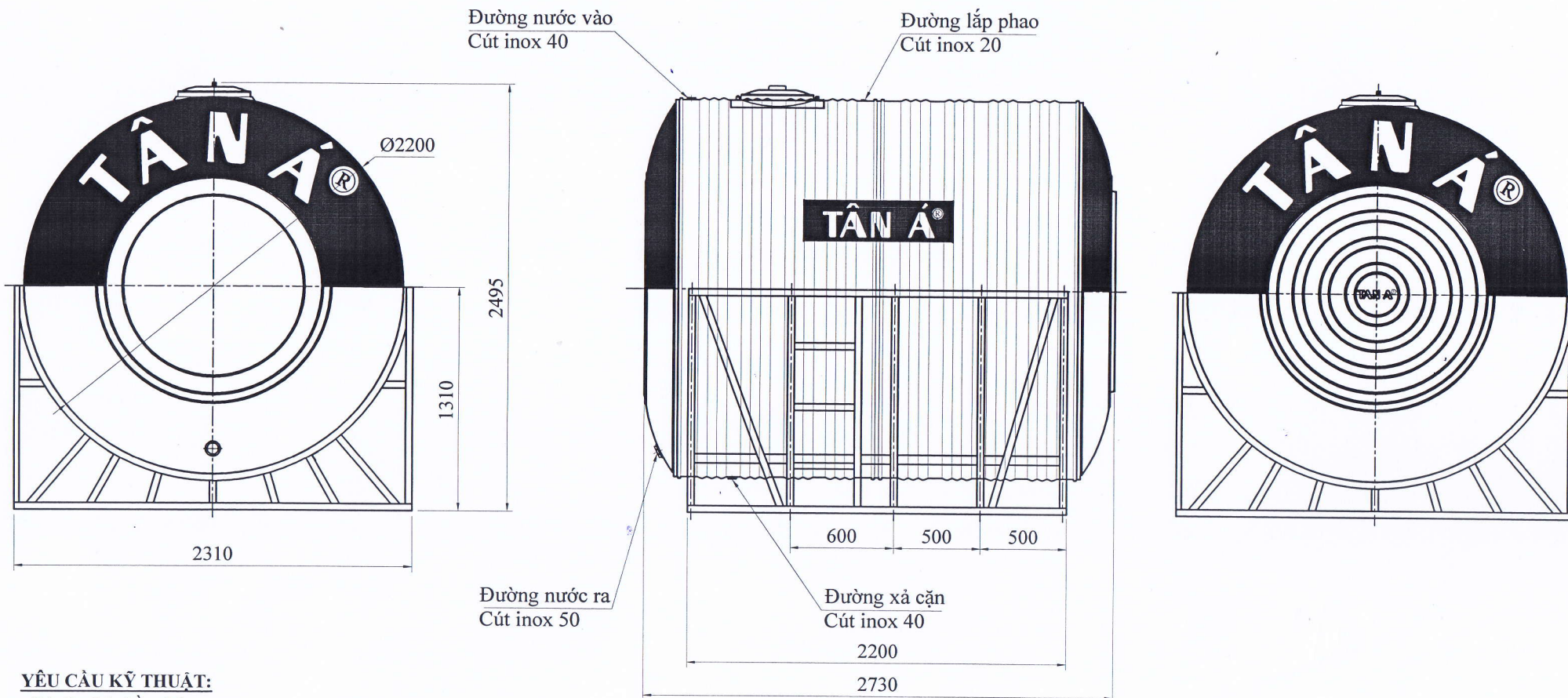

YÊU CẦU KỸ THUẬT:

- Độ dày thân bồn: 1,0 mm.
- Số tấm ghép thân: 2 tấm khổ 1220.
- Các chi tiết khác theo tiêu chuẩn của công ty.

TẬP ĐOÀN TÂN Á ĐẠI THÀNH
APPROVED
 02 / 1 / 2022

	Ngày	Tên	Ký	 TẬP ĐOÀN TÂN Á ĐẠI THÀNH CÔNG TY TÂN Á HƯNG YÊN	Phạm vi kỹ thuật Lưu hành: Nhà máy <input type="checkbox"/> Khách hàng <input checked="" type="checkbox"/> Loại: Thông thường <input checked="" type="checkbox"/> Hàng đặt <input type="checkbox"/>
Thiết kế	25.12.2021	Vũ Đình Hiếu	<i>[Signature]</i>		
Kiểm tra 1		Chữ Tiên Hào	<i>[Signature]</i>		
Kiểm tra 2		Hà Mạnh Linh	<i>[Signature]</i>	Bồn Inox 10 000N Ø2200	Bản vẽ số: Số lượng:
Lịch sử thay đổi					
Lần	Ngày	Nội dung		Quyên:	Bản vẽ số:
2	01.01.2022	Điều chỉnh thay thế các bản vẽ đã ban hành trước		Tỉ lệ	Số lượng:
				Sai số kỹ thuật: ±2%	© ◀

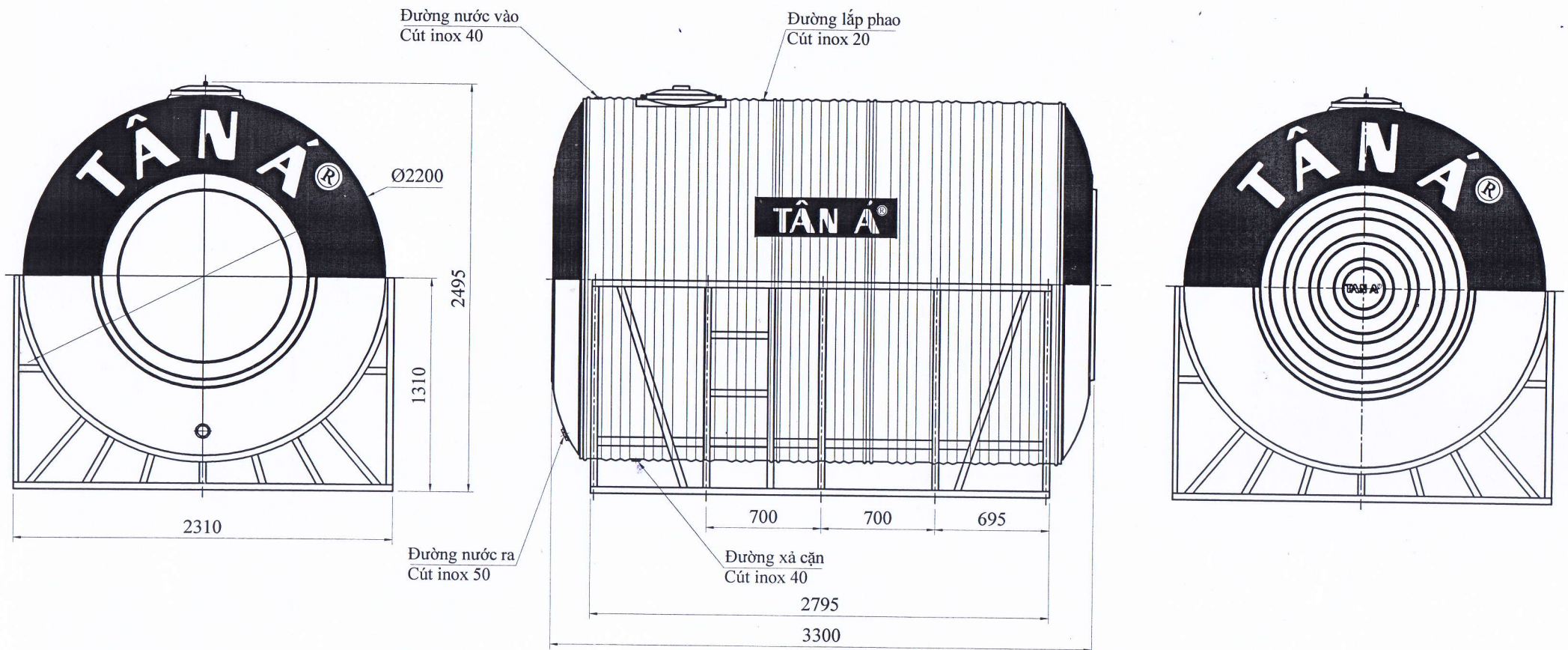

YÊU CẦU KỸ THUẬT:

- Độ dày thân bồn: 1,0 mm.
- Số tấm ghép thân: 2,5 tấm khổ 1220.
- Các chi tiết khác theo tiêu chuẩn của công ty.



	Ngày	Tên	Ký	 TẬP ĐOÀN TÂN Á ĐẠI THÀNH CÔNG TY TÂN Á HƯNG YÊN
Thiết kế	25.12.2021	Vũ Đình Hiếu	<i>Alien</i>	
Kiểm tra 1		Chữ Tiên Hào	<i>MT</i>	
Kiểm tra 2		Hà Mạnh Linh	<i>HMS</i>	
Lịch sử thay đổi				
Lần	Ngày	Nội dung		
2	01.01.2022	Điều chỉnh thay thế các bản vẽ đã ban hành trước		
Quyền:				Bồn Inox 12 000N Ø2200
Ti lệ				Phạm vi kỹ thuật
Sai số kỹ thuật: ±2%				Lưu hành: Nhà máy <input type="checkbox"/> Khách hàng <input checked="" type="checkbox"/> Loại: Thông thường <input checked="" type="checkbox"/> Hàng đặt <input type="checkbox"/>
				Bản vẽ số:
				Số lượng:

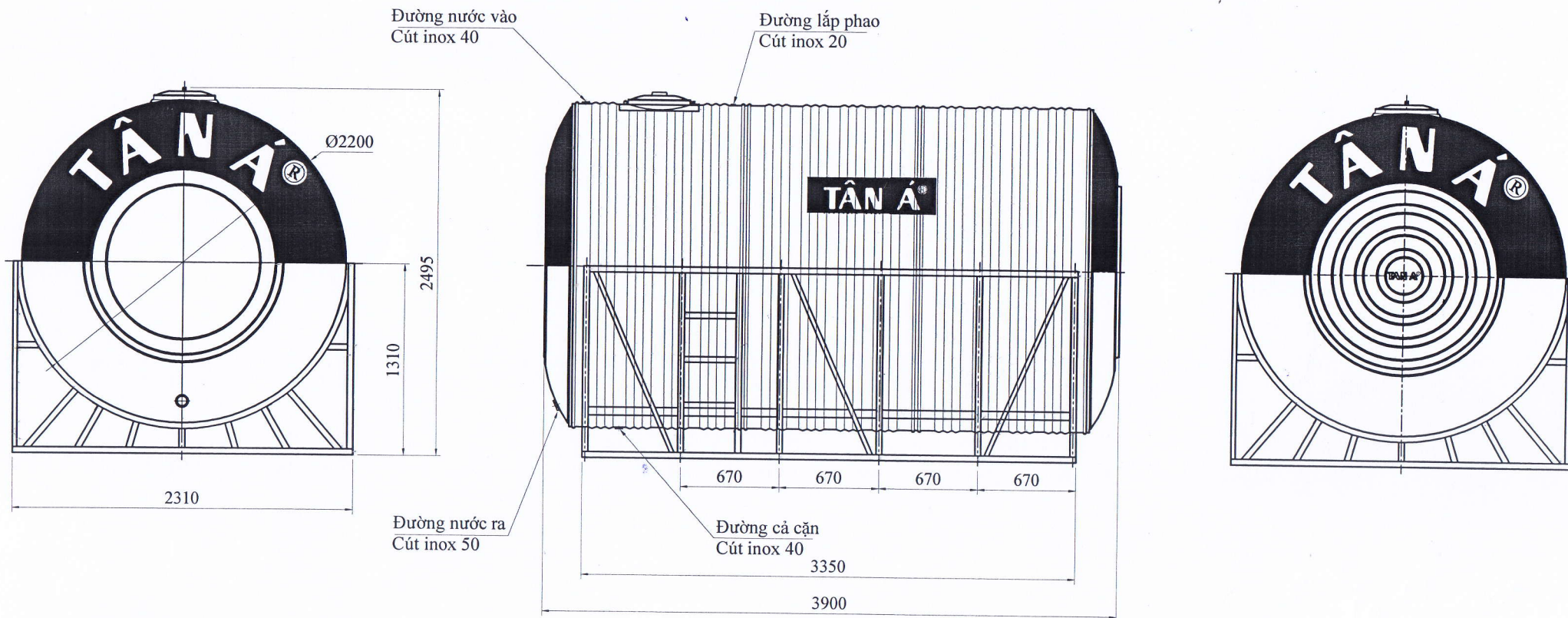

Yêu cầu kỹ thuật:

- Độ dày thân bồn: 1,0 mm.
- Số tấm ghép thân: 3 tấm khổ 1220
- Các chi tiết khác theo tiêu chuẩn của công ty.

TẬP ĐOÀN TÂN Á ĐẠI THÀNH
APPROVED
 03/01/2022

	Ngày	Tên	Ký	 TẬP ĐOÀN TÂN Á ĐẠI THÀNH CÔNG TY TÂN Á HUNG YÊN
Thiết kế	25.12.2021	Vũ Đình Hiếu	<i>[Signature]</i>	
Kiểm tra 1		Chữ Tiến Hào	<i>[Signature]</i>	
Kiểm tra 2		Hà Mạnh Linh	<i>[Signature]</i>	
Lịch sử thay đổi				
Lần	Ngày	Nội dung		
2	01.01.2022	Điều chỉnh thay thế các bản vẽ đã ban hành trước		
Quyển:				Phạm vi kỹ thuật
Tỉ lệ				Lưu hành: Nhà máy <input type="checkbox"/>
Sai số kỹ thuật: ±2%				Khách hàng <input checked="" type="checkbox"/>
				Loại: Thông thường <input checked="" type="checkbox"/>
				Hàng đặt <input type="checkbox"/>
				Bản vẽ số:
				Số lượng:
				◎ ◀

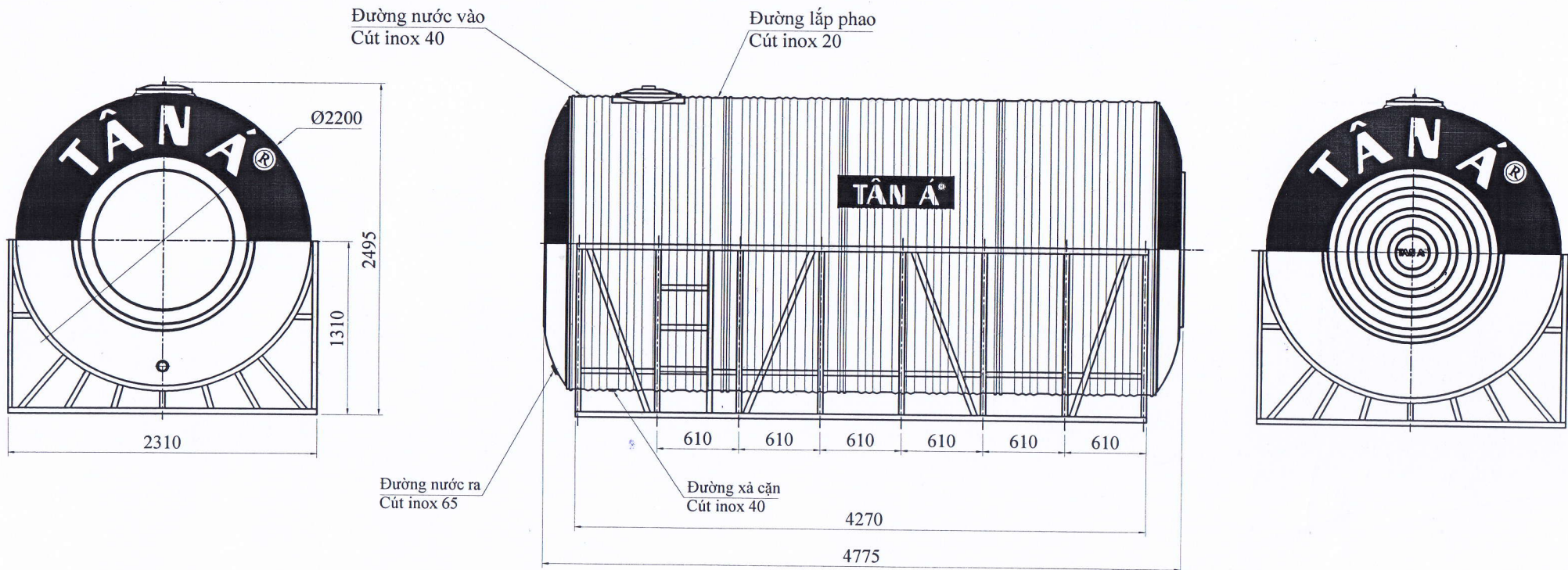

YÊU CẦU KỸ THUẬT:

- Độ dày thân bồn: 1,0 mm.
- Số tấm ghép thân: 3,75 tấm khổ 1220.
- Các chi tiết khác theo tiêu chuẩn của công ty.

TẬP ĐOÀN TÂN Á ĐẠI THÀNH
APPROVED
 03/1/2022

	Ngày	Tên	Ký	TẬP ĐOÀN TÂN Á ĐẠI THÀNH CÔNG TY TÂN Á HUNG YÊN					
Thiết kế	25.12.2021	Vũ Đình Hiếu	<i>[Signature]</i>			Bồn Inox 18 000N Ø2200			
Kiểm tra 1		Chữ Tiên Hào	<i>[Signature]</i>					Phạm vi kỹ thuật Lưu hành: Nhà máy <input type="checkbox"/> Khách hàng <input checked="" type="checkbox"/> Loại: Thông thường <input checked="" type="checkbox"/> Hàng đặt <input type="checkbox"/>	
Kiểm tra 2		Hà Mạnh Linh	<i>[Signature]</i>						
Lịch sử thay đổi				Quyển:	Bản vẽ số:				
Lần	Ngày	Nội dung		Tỉ lệ	Số lượng:				
2	01.01.2022	Điều chỉnh thay thế các bản vẽ đã ban hành trước		Sai số kỹ thuật: ±2%	◎ ◁				

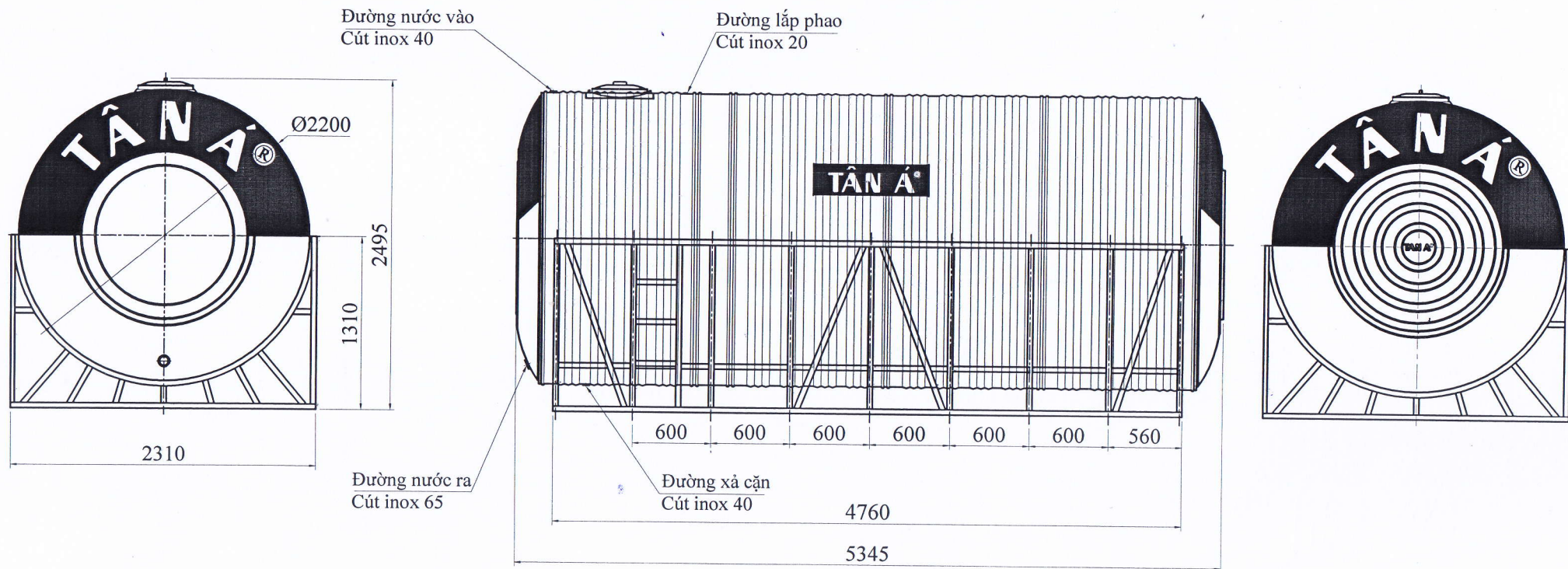

YÊU CẦU KỸ THUẬT:

- Độ dày thân bồn: 1.0 (mm).
- Số tấm ghép thân: 4.25 tấm khổ 1220.
- Các chi tiết khác theo tiêu chuẩn của công ty.

TẬP ĐOÀN TÂN Á ĐẠI THÀNH
APPROVED
 03 / 01 / 2022

	Ngày	Tên	Ký	TẬP ĐOÀN TÂN Á ĐẠI THÀNH CÔNG TY TÂN Á HƯNG YÊN			
Thiết kế	25.12.2021	Vũ Đình Hiếu	<i>Hiếu</i>			Bồn Inox 20 000N Ø2200	
Kiểm tra 1		Chữ Tiên Hào	<i>M</i>				
Kiểm tra 2		Hà Mạnh Linh	<i>HL</i>				
Lịch sử thay đổi				Quyển:	Bản vẽ số:		
Lần	Ngày	Nội dung		Tỉ lệ	Số lượng:		
2	01.01.2022	Điều chỉnh thay thế các bản vẽ đã ban hành trước		Sai số kỹ thuật: ±2%	© ◀		

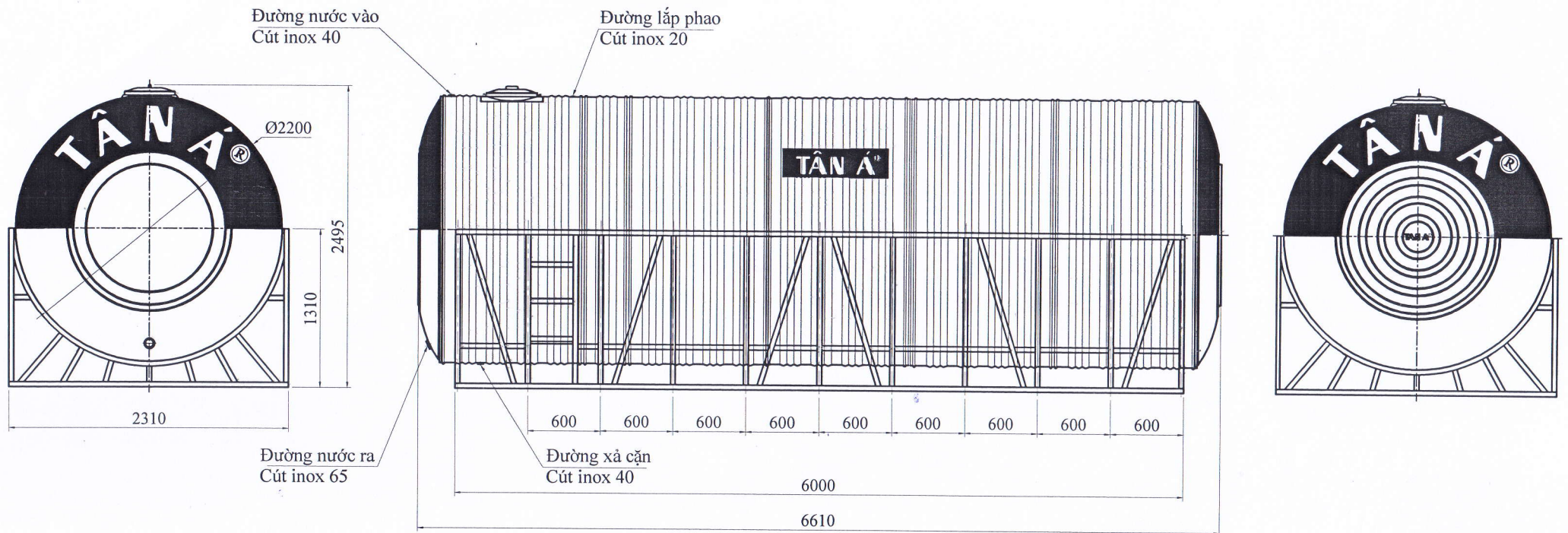

YÊU CẦU KỸ THUẬT:

- Độ dày thân bồn: 1,2 mm.
- Số tấm ghép thân: 5,33 tấm khổ 1220.
- Các chi tiết khác theo tiêu chuẩn của công ty.



	Ngày	Tên	Ký	 TẬP ĐOÀN TÂN Á ĐẠI THÀNH CÔNG TY TÂN Á HƯNG YÊN
Thiết kế	25.12.2021	Vũ Đình Hiếu	<i>[Signature]</i>	
Kiểm tra 1		Chữ Tiến Hào	<i>[Signature]</i>	
Kiểm tra 2		Hà Mạnh Linh	<i>[Signature]</i>	
Lịch sử thay đổi				
Lần	Ngày	Nội dung		
2	01.01.2022	Điều chỉnh thay thế các bản vẽ đã ban hành trước		
				Bồn Inox 25 000N Ø2200
				Phạm vi kỹ thuật Lưu hành: Nhà máy <input type="checkbox"/> Khách hàng <input checked="" type="checkbox"/> Loại: Thông thường <input checked="" type="checkbox"/> Hàng đặt <input type="checkbox"/>
				Quyền: Tỷ lệ: Sai số kỹ thuật: ±2%
				Bản vẽ số: Số lượng:

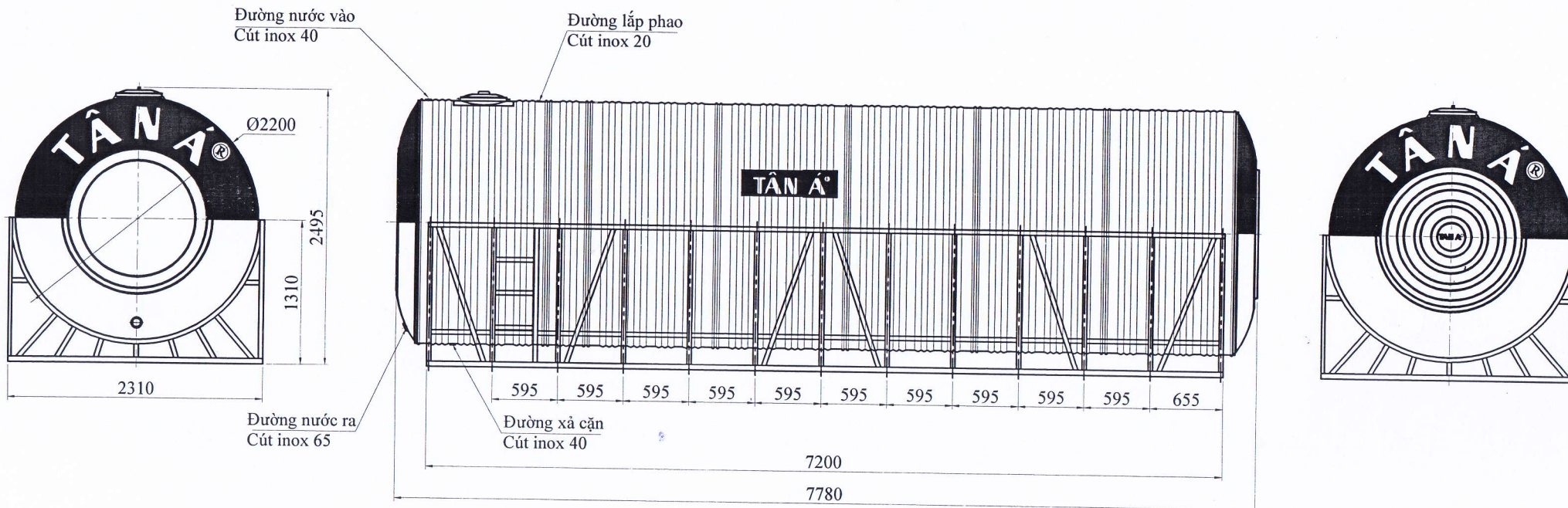

YÊU CẦU KỸ THUẬT:

- Độ dày thân bồn: 1,2 mm.
- Số tấm ghép thân: 6,33 tấm khổ 1220.
- Các chi tiết khác theo tiêu chuẩn của công ty.

TẬP ĐOÀN TÂN Á ĐẠI THÀNH
APPROVED

03/01/2022

	Ngày	Tên	Ký	TẬP ĐOÀN TÂN Á ĐẠI THÀNH CÔNG TY TÂN Á HƯNG YÊN	
Thiết kế	25.12.2021	Vũ Đình Hiếu	<i>[Signature]</i>	Bồn Inox 30 000N Ø2200	Phạm vi kỹ thuật
Kiểm tra 1		Chữ Tiên Hào	<i>[Signature]</i>		Lưu hành: Nhà máy <input type="checkbox"/>
Kiểm tra 2		Hà Mạnh Linh	<i>[Signature]</i>		Khách hàng <input checked="" type="checkbox"/>
Lịch sử thay đổi					Loại: Thông thường <input checked="" type="checkbox"/>
Lần	Ngày	Nội dung			Hàng đặt <input type="checkbox"/>
2	01.01.2022	Điều chỉnh thay thế các bản vẽ đã ban hành trước		Quyển:	Bản vẽ số:
				Tỉ lệ	Số lượng:
				Sai số kỹ thuật: ±2%	© ◀

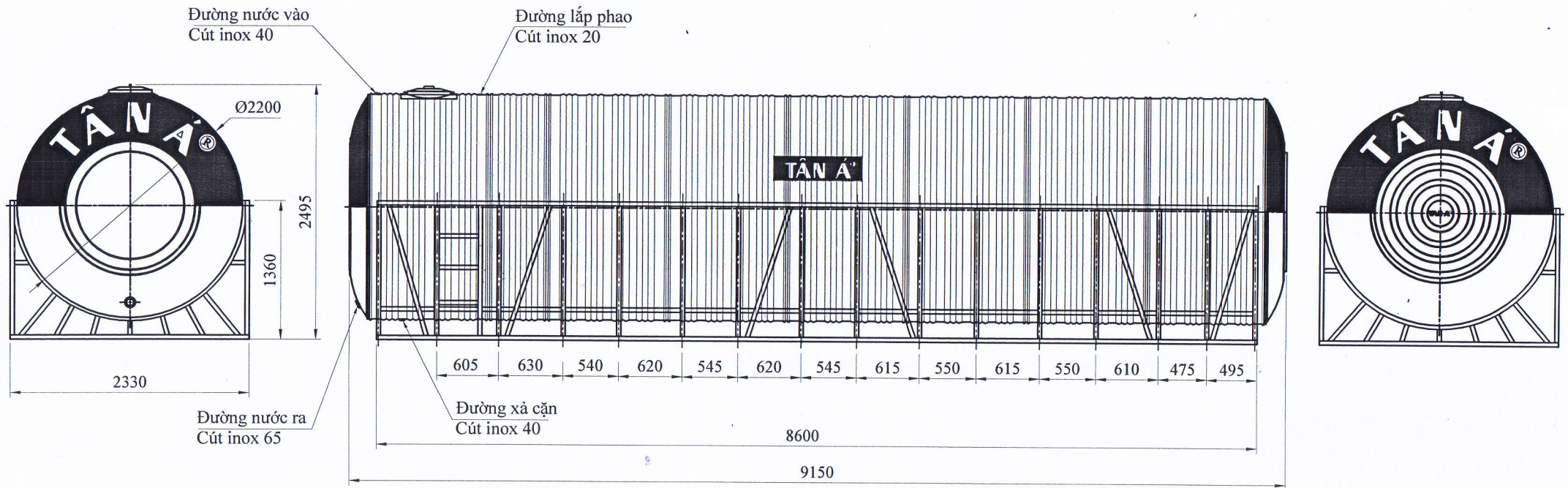

YÊU CẦU KỸ THUẬT:

- Độ dày thân bồn: 1,2 mm.
- Số tấm ghép thân: 7,5 tấm khổ 1220.
- Các chi tiết khác theo tiêu chuẩn của công ty.



	Ngày	Tên	Ký	 TẬP ĐOÀN TÂN Á ĐẠI THÀNH CÔNG TY TÂN Á HƯNG YÊN
Thiết kế	25.12.2021	Vũ Đình Hiếu	<i>Hieu</i>	
Kiểm tra 1		Chữ Tiên Hào	<i>MT</i>	
Kiểm tra 2		Hà Mạnh Linh	<i>HML</i>	
Lịch sử thay đổi				
Lần	Ngày	Nội dung		
2	01.01.2022	Điều chỉnh thay thế các bản vẽ đã bán hành trước		
				Bồn Inox 35 000N Ø2200
				Phạm vi kỹ thuật Lưu hành: Nhà máy <input type="checkbox"/> Khách hàng <input checked="" type="checkbox"/> Loại: Thông thường <input checked="" type="checkbox"/> Hàng đặt <input type="checkbox"/>
				Quyển:
				Bản vẽ số:
				Tỉ lệ
				Số lượng:
				Sai số kỹ thuật: ±2% © ◻

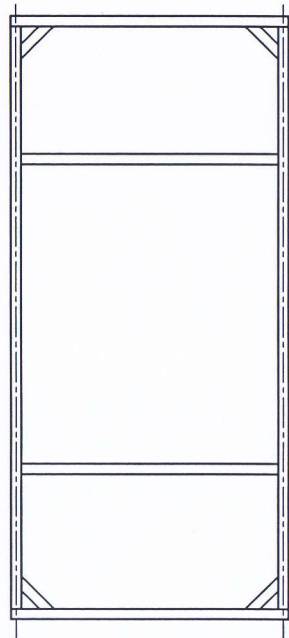
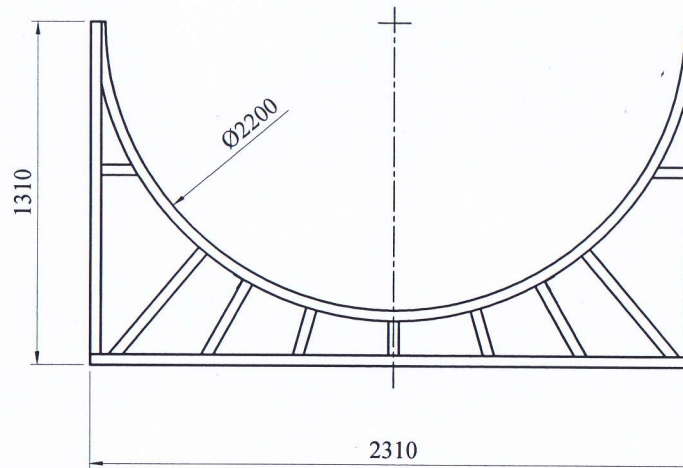
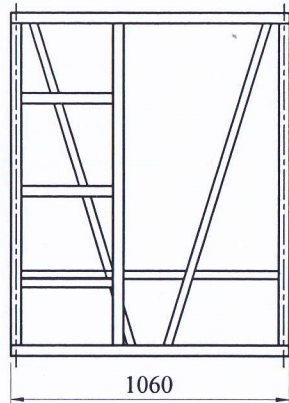

YÊU CẦU KỸ THUẬT:

- Vật tư đưa vào sản xuất phải đảm bảo tiêu chuẩn kỹ thuật.
- Dung sai kỹ thuật: $\pm 2\%$



			Ngày	Tên	Ký	 TẬP ĐOÀN TÂN Á ĐẠI THÀNH CÔNG TY TÂN Á HƯNG YÊN	
Thiết kế			25.12.2021	Vũ Đình Hiếu	<i>[Signature]</i>		Phạm vi kỹ thuật Lưu hành: Nhà máy <input type="checkbox"/> Khách hàng <input checked="" type="checkbox"/> Loại: Thông thường <input checked="" type="checkbox"/> Hàng đặt <input type="checkbox"/>
Kiểm tra 1				Chữ Tiên Hảo	<i>[Signature]</i>		
Kiểm tra 2				Hà Mạnh Linh	<i>[Signature]</i>		
Lịch sử thay đổi							Chân bồn Inox 5000N Ø2200
Lần	Ngày	Nội dung				Quyền:	
2	01.01.2022	Điều chỉnh thay thế các bản vẽ đã ban hành trước				Tỉ lệ:	Bản vẽ số:
						Vật liệu: Inox 201	Số lượng:

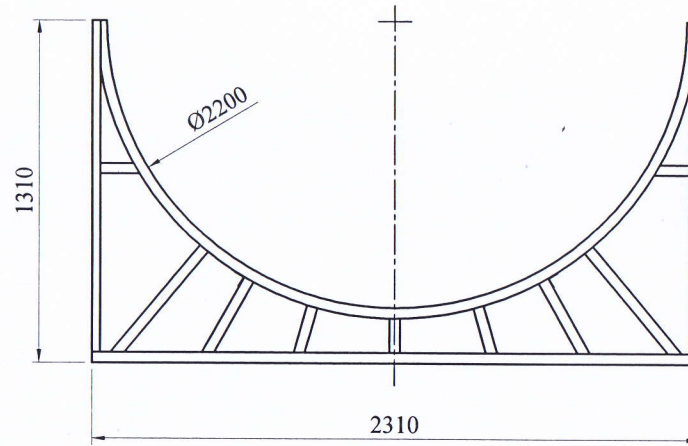
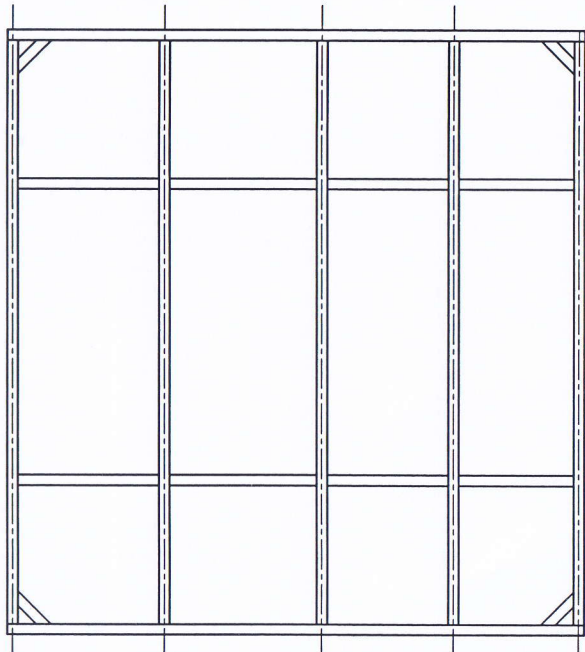
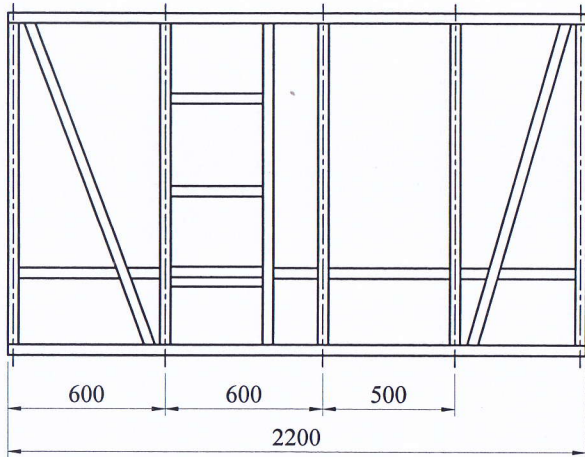

YÊU CẦU KỸ THUẬT:

- Vật tư đưa vào sản xuất phải đảm bảo tiêu chuẩn kỹ thuật.
- Dung sai kỹ thuật: $\pm 2\%$





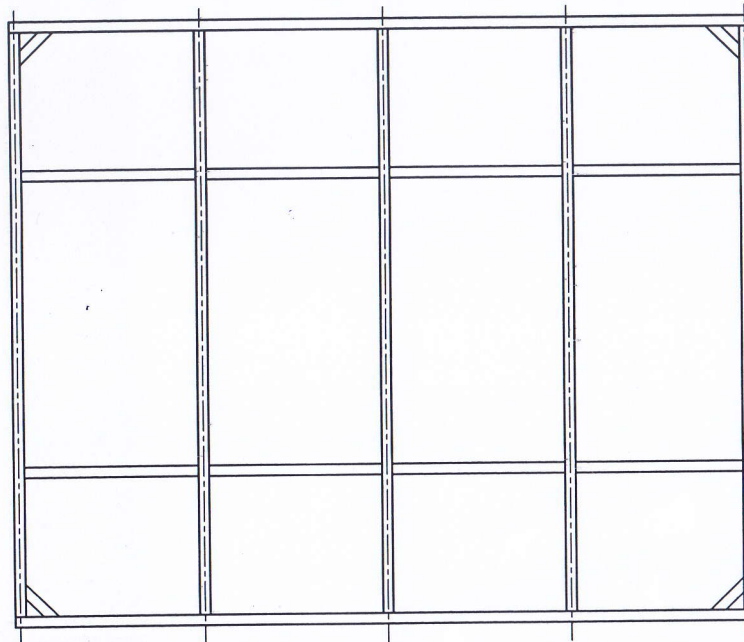
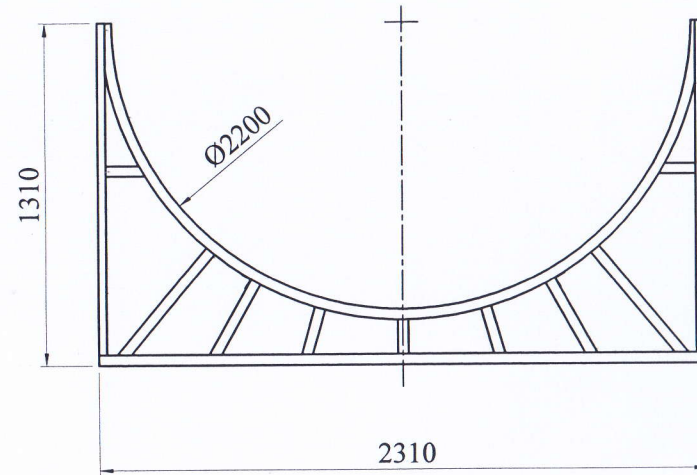
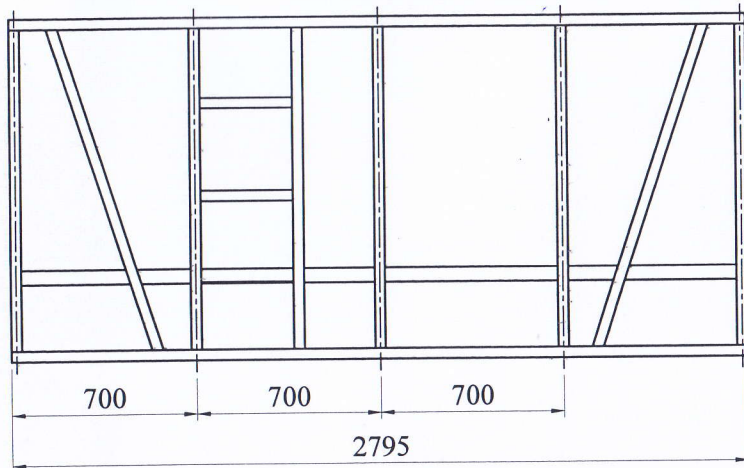

		Ngày	Tên	Ký	 TẬP ĐOÀN TÂN Á ĐẠI THÀNH CÔNG TY TÂN Á HƯNG YÊN
Thiết kế		25.12.2021	Vũ Đình Hiếu	<i>[Signature]</i>	
Kiểm tra 1			Chữ Tiên Hào	<i>[Signature]</i>	
Kiểm tra 2			Hà Mạnh Linh	<i>[Signature]</i>	
Lịch sử thay đổi					
Lần	Ngày	Nội dung			
2	01.01.2022	Điều chỉnh thay thế các bản vẽ đã ban hành trước			
Chân bồn Inox 10 000N Ø2200					Phạm vi kỹ thuật Lưu hành: Nhà máy <input type="checkbox"/> Khách hàng <input checked="" type="checkbox"/> Loại: Thông thường <input checked="" type="checkbox"/> Hàng đặt <input type="checkbox"/>
Quyền:					Bản vẽ số:
Tỉ lệ:					Số lượng:
Vật liệu: Inox 201					© ◀

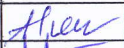

YÊU CẦU KỸ THUẬT:

- Vật tư đưa vào sản xuất phải đảm bảo tiêu chuẩn kỹ thuật.
- Dung sai kỹ thuật: ±2%

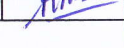

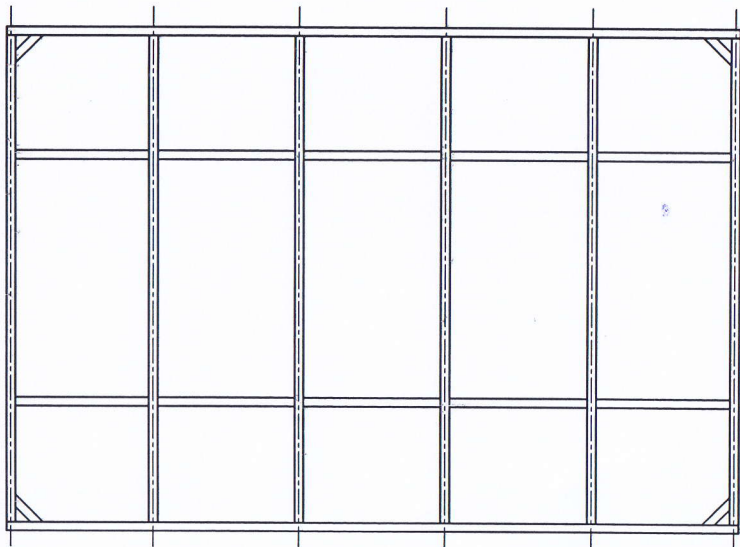
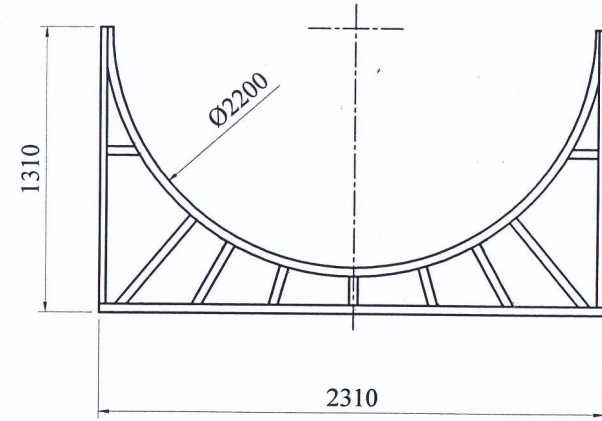
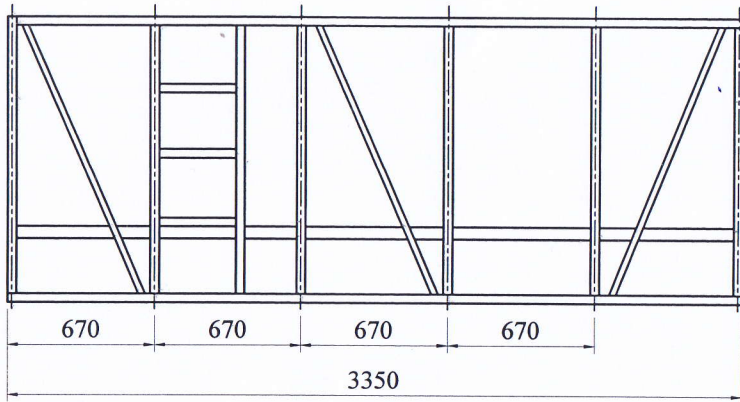

		Ngày	Tên	Ký	 TẬP ĐOÀN TÂN Á ĐẠI THÀNH CÔNG TY TÂN Á HƯNG YÊN		
Thiết kế	25.12.2021	Vũ Đình Hiếu					Phạm vi kỹ thuật Lưu hành: Nhà máy <input type="checkbox"/> Khách hàng <input checked="" type="checkbox"/> Loại: Thông thường <input checked="" type="checkbox"/> Hàng đặt <input type="checkbox"/>
Kiểm tra 1		Chữ Tiên Hào					
Kiểm tra 2		Hà Mạnh Linh					
Lịch sử thay đổi					Chân bồn Inox 12 000N Ø2200	Quyền: _____ Tỷ lệ: _____ Vật liệu: Inox 201	
Lần	Ngày	Nội dung					
2	01.01.2022	Điều chỉnh thay thế các bản vẽ đã ban hành trước					
						Bản vẽ số: _____ Số lượng: _____ © 	



YÊU CẦU KỸ THUẬT:

- Vật tư đưa vào sản xuất phải đảm bảo tiêu chuẩn kỹ thuật.
- Dung sai kỹ thuật: ±2%

	Ngày	Tên	Ký	 TẬP ĐOÀN TÂN Á ĐẠI THÀNH CÔNG TY TÂN Á HƯNG YÊN		
Thiết kế	25.12.2021	Vũ Đình Hiếu	<i>[Signature]</i>			Phạm vi kỹ thuật Lưu hành: Nhà máy <input type="checkbox"/> Khách hàng <input checked="" type="checkbox"/> Loại: Thông thường <input checked="" type="checkbox"/> Hàng đặt <input type="checkbox"/>
Kiểm tra 1		Chữ Tiến Hào	<i>[Signature]</i>			
Kiểm tra 2		Hà Mạnh Linh	<i>[Signature]</i>			
Lịch sử thay đổi				Chân bồn Inox 15 000N Ø2200	Quyển: <input type="checkbox"/>	
Lần	Ngày	Nội dung				Bản vẽ số: <input type="checkbox"/>
2	01.01.2022	Điều chỉnh thay thế các bản vẽ đã ban hành trước		Tỉ lệ: <input type="checkbox"/>	Số lượng: <input type="checkbox"/>	
				Vật liệu: Inox 201	© 	

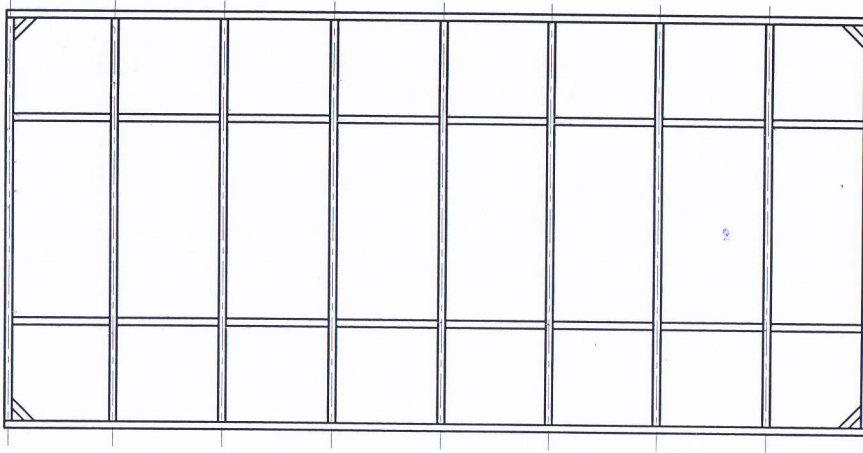
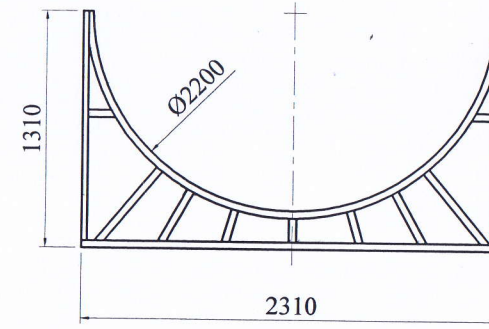
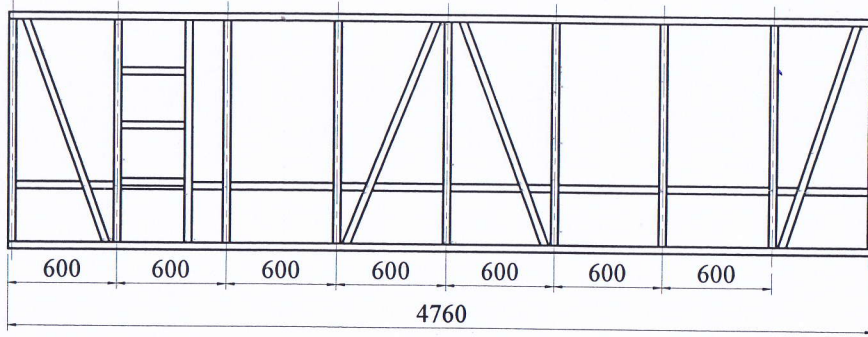

TẬP ĐOÀN TÂN Á ĐẠI THÀNH
APPROVED
 03 / 01 / 2022

YÊU CẦU KỸ THUẬT:

- Vật tư đưa vào sản xuất phải đảm bảo tiêu chuẩn kỹ thuật.
- Dung sai kỹ thuật: ±2%

	Ngày	Tên	Ký	 TẬP ĐOÀN TÂN Á ĐẠI THÀNH CÔNG TY TÂN Á HÙNG YÊN	
Thiết kế	25.12.2021	Vũ Đình Hiếu		TANADAITHANH	Phạm vi kỹ thuật Lưu hành: Nhà máy <input type="checkbox"/> Khách hàng <input checked="" type="checkbox"/> Loại: Thông thường <input checked="" type="checkbox"/> Hàng đặt <input type="checkbox"/>
Kiểm tra 1		Chữ Tiên Hào			
Kiểm tra 2		Hà Mạnh Linh			
Lịch sử thay đổi					
Lần	Ngày	Nội dung			
2	01.01.2022	Điều chỉnh thay thế các bản vẽ đã ban hành trước			
				Quyển:	Bản vẽ số:
				Tỉ lệ:	Số lượng:
				Vật liệu Inox 201	◎ ◁

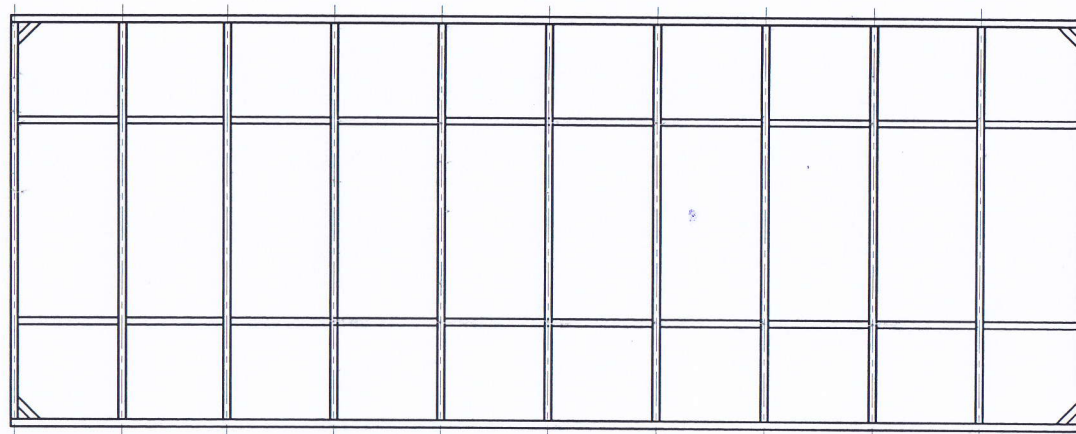
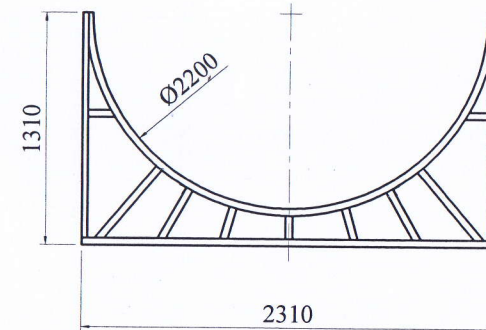
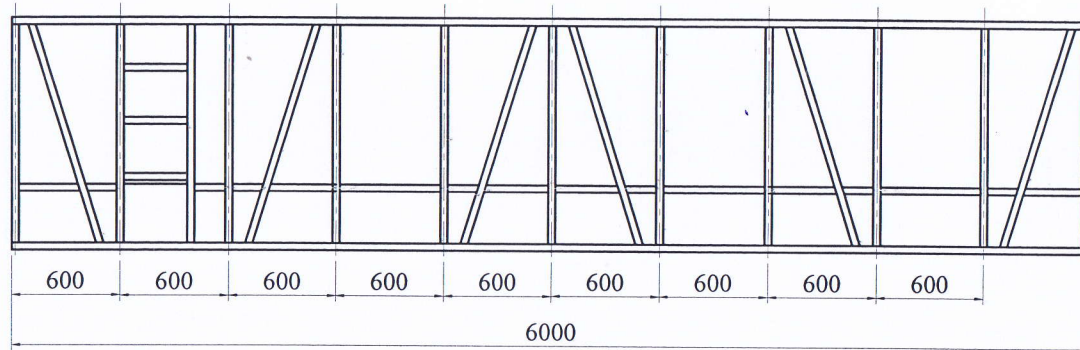

TẬP ĐOÀN TÂN Á ĐẠI THÀNH
APPROVED
03/11/2022

YÊU CẦU KỸ THUẬT:

- Vật tư đưa vào sản xuất phải đảm bảo tiêu chuẩn kỹ thuật.
- Dung sai kỹ thuật: ±2%

		Ngày	Tên	Ký
Thiết kế		25.12.2021	Vũ Đình Hiếu	<i>[Signature]</i>
Kiểm tra 1			Chữ Tiến Hào	<i>[Signature]</i>
Kiểm tra 2			Hà Mạnh Linh	<i>[Signature]</i>
Lịch sử thay đổi				
Lần	Ngày	Nội dung		
2	01.01.2022	<i>Điều chỉnh thay thế các bản vẽ đã ban hành trước</i>		
				TANADAITHANH
			TẬP ĐOÀN TÂN Á ĐẠI THÀNH CÔNG TY TÂN Á HƯNG YÊN	Phạm vi kỹ thuật Lưu hành: Nhà máy <input type="checkbox"/> Khách hàng <input checked="" type="checkbox"/> Loại: Thông thường <input checked="" type="checkbox"/> Hàng đặt <input type="checkbox"/>
			Chân bồn Inox 25 000N Ø2200	Bản vẽ số:
			Quyền	Số lượng:
			Tỉ lệ:	
			Vật liệu Inox 201	

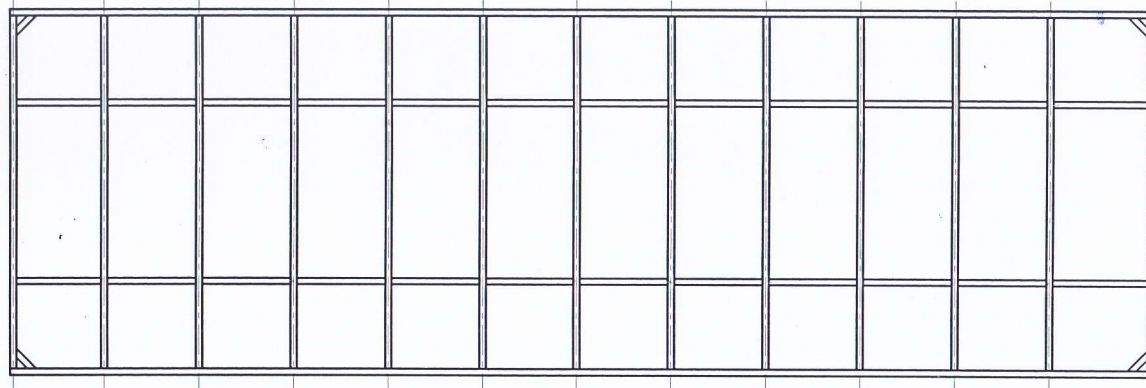
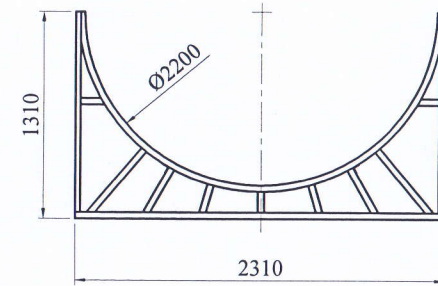
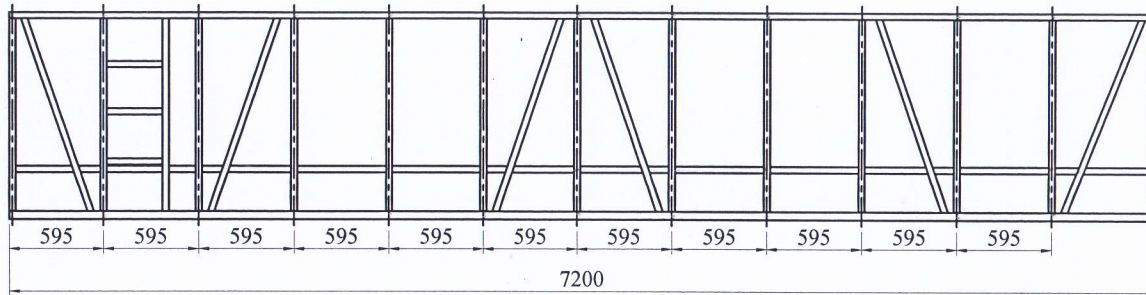

TẬP ĐOÀN TÂN Á ĐẠI THÀNH
APPROVED
02/01/2022

YÊU CẦU KỸ THUẬT:

- Vật tư đưa vào sản xuất phải đảm bảo tiêu chuẩn kỹ thuật.
- Dung sai kỹ thuật: $\pm 2\%$

	Ngày	Tên	Ký	 TANADAITHANH	TẬP ĐOÀN TÂN Á ĐẠI THÀNH CÔNG TY TÂN Á HÙNG YÊN
Thiết kế	25.12.2021	Vũ Đình Hiếu	<i>[Signature]</i>		
Kiểm tra 1		Chữ Tiến Hào	<i>[Signature]</i>		
Kiểm tra 2		Hà Mạnh Linh	<i>[Signature]</i>		
Lịch sử thay đổi					
Lần	Ngày	Nội dung			
2	01.01.2022	Điều chỉnh thay thế các bản vẽ đã ban hành trước			
				Chân bồn Inox 30 000N Ø2200	Phạm vi kỹ thuật
				Quyên:	Lưu hành: Nhà máy <input type="checkbox"/>
				Tỉ lệ :	Khách hàng <input checked="" type="checkbox"/>
				Vật liệu Inox 201	Loại: Thông thường <input checked="" type="checkbox"/>
					Hàng đặt <input type="checkbox"/>
					Bản vẽ số:
					Số lượng:
					◎ ◀

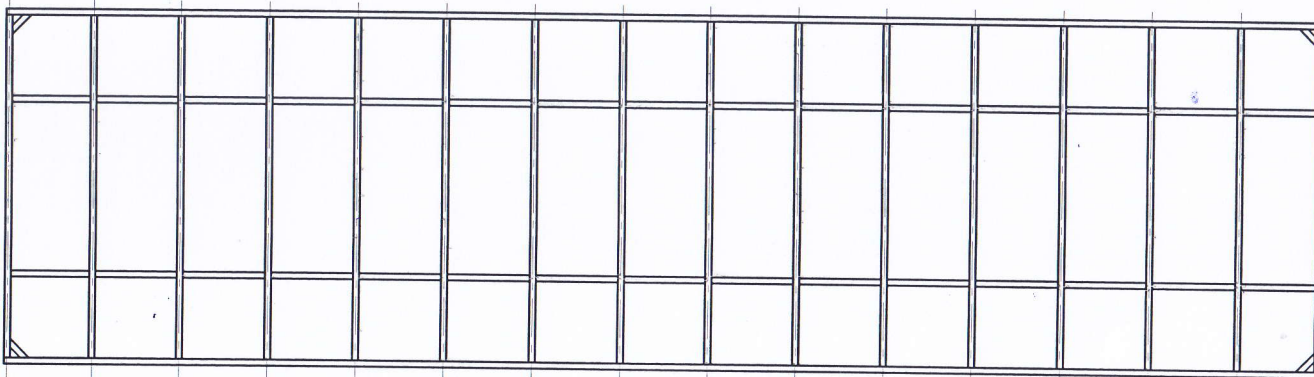
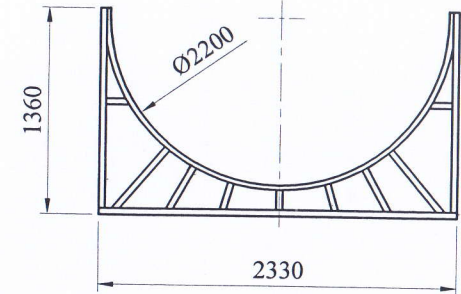
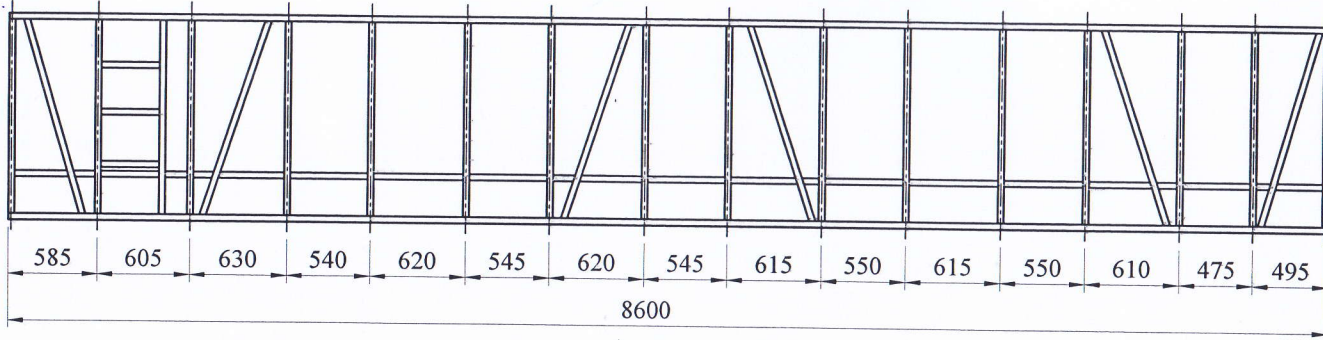

YÊU CẦU KỸ THUẬT:

- Vật tư đưa vào sản xuất phải đảm bảo tiêu chuẩn kỹ thuật.
- Dung sai kỹ thuật: $\pm 2\%$

	Ngày	Tên	Ký		
Thiết kế	25.12.2021	Vũ Đình Hiếu	<i>[Signature]</i>	 TANADATHANH TẬP ĐOÀN TÂN Á ĐẠI THÀNH CÔNG TY TÂN Á HƯNG YÊN	
Kiểm tra 1		Chữ Tiên Hào	<i>[Signature]</i>		
Kiểm tra 2		Hà Mạnh Linh	<i>[Signature]</i>		
Lịch sử thay đổi					
Lần	Ngày	Nội dung			
2	01.01.2022	Điều chỉnh thay thế các bản vẽ đã ban hành trước			
				Quyền:	Phạm vi kỹ thuật
				Tỉ lệ :	Lưu hành: Nhà máy <input type="checkbox"/>
				Vật liệu: Inox 201	Khách hàng <input checked="" type="checkbox"/>
					Loại: Thông thường <input checked="" type="checkbox"/>
					Hàng đặt <input type="checkbox"/>
					Bản vẽ số:
					Số lượng:
					© ◀